

## FRIGID-X™ TAKIM SOĞUTMA SİSTEMLERİ

**Basıncı havadan soğuk hava üreterek makina takımlarını soğutmak ve karışık soğutma işlemleri yerine diğer uygulamaları kullanmak ürün kalitesini ve üretim hızını artırır.**

**NEDİR – NEDEN KULLANILIR?**

Frigid-X™ Takım Soğutma Sistemleri kuru imalat yöntemlerinde kirliliğe neden olan ve genellikle zehirli soğutma sistemlerinin yerine kullanılır. Pislik ve artık derdini ortadan kaldırırken maliyette azalma sağlar. Verimlidir ve takım ömrünü uzatıp işleme hızını artırmak için birçok endüstriyel uygulamada kullanılan bölgesel soğutmaya yardımcı olur. Besleme havasından yaklaşık 28° C düşük soğuk hava üretir. Sessiz işletim için susturucusu bulunur. Takım ömrünü uzatır ve üretim hızını artırırken hiçbir hareketli parça kullanılmaz ve bakım gerektirmez. İşleme sırasında metal ve plastik çapakların takıma yapışmasını engeller. Fabrika çıkış ayarı sayesinde en uygun soğutma etkisi yaratır ve donmayı engeller. Metal ve plastiklerin kuru imalat operasyonlarında daha pahalı olan buhar soğutucular yerine kullanıldığında daha iyi sonuç elde edilir. Düşük maliyetlidir, elektrikle çalışmaz, hareketli parçası yoktur ve bakım gerektirmez.

**UYGULAMALAR**

- ▶ Takım bileme
- ▶ Kılavuz çekme
- ▶ Plastik işleme
- ▶ Delme ve kesme işlemleri
- ▶ Frezeleme, delme, kılavuz çekme ve yüzey işleme
- ▶ Daldırma
- ▶ Sıcak eriyik yapışkan hazırlama
- ▶ Lazer kesim
- ▶ Lastik ve kauçuk işleme
- ▶ Şerit testere soğutma
- ▶ Chill Roll meme soğutma

**NASIL ÇALIŞIR?**

Basıncı hava, A noktasından soğutma tüpünün vorteks tüpüne girer. Vorteks tüpü basınçlı havayı sıcak (C) ve soğuk (B) hava dalgalarına ayırır. Vorteks tüpünde ayrılan sıcak hava, gürültü yapmaması için susturucudan geçirilerek D noktasından atmosfere verilir. Soğuk hava susturucudan geçerek (E) soğutulacak takımın üzerine gelecek biçimde dağıtıcı hortumdan (F) geçer. Güçlü bir mıknatıs takım soğutucuyu, takımın üzerine sabitler.

**NEDEN DİĞERLERİNDEN DAHA İYİDİR?**

Tüm metal parçalar paslanmaz çeliktir. Yapılan testlerde rakip eşdeğer ürünlere göre Frigid-X™ 'in daha sessiz olduğu görülmüştür.

**AVANTAJLARI**

- ▶ Hareketli parça içermez
- ▶ Sessizdir
- ▶ Elektrikle çalışmaz, havayla çalışır.
- ▶ Küçük ve hafiftir, taşınabilir.
- ▶ Birçok rakibine göre daha ucuzdur
- ▶ Üstün tasarım ve verim
- ▶ Bakım gerektirmez
- ▶ Paslanmaz çelikten üretilmiştir, ucuz plastik kullanılmamıştır
- ▶ İşlenen parçanın kuru kalmasını sağlar, üretim hızını artırır
- ▶ Yanmayı engeller
- ▶ Tolerans kontrolünü kolaylaştırır
- ▶ Soğutma sıvı - buhar masrafını düşürür
- ▶ Güçlü mıknatıs kullanılmıştır

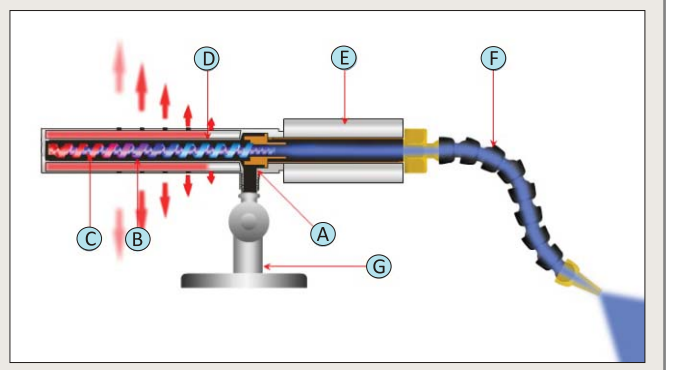

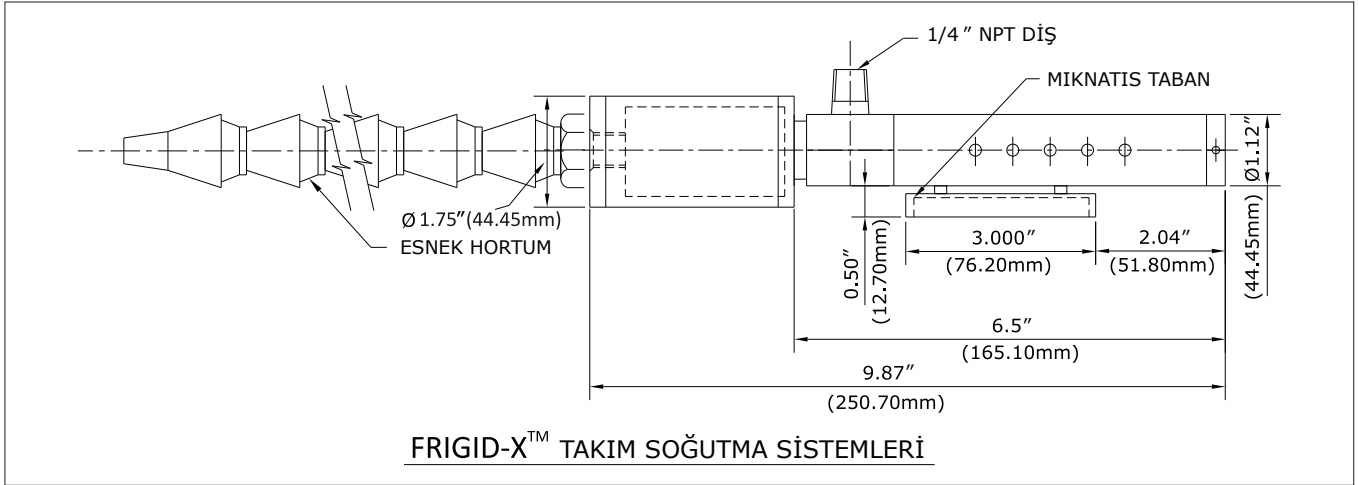

**ÖZELLİKLER**

MODEL NO	GİRİŞ BASINCI PSIG (Bar)	HAVA TÜKETİMİ SCFM (SLPM)	SES SEVİYESİ dBA
57015FS, 57015FD	100 (6.9)	15 (425)	70
57025FS, 57025FD	100 (6.9)	25 (708)	78
57030FS, 57030FD	100 (6.9)	30 (850)	82
57040FS, 57040FD	100 (6.9)	40 (1133)	83

**Tek Çıkışlı Hortum Seti**

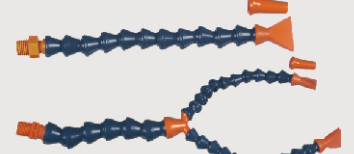

**Çift Çıkışlı Hortum Seti**

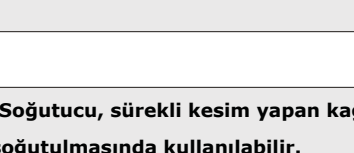

**Model 57025FS Takım Soğutucu, yüzey temizleme işleminde ısıyı düşürmek ve takım ömrünü uzatmak için kullanılabilir.**

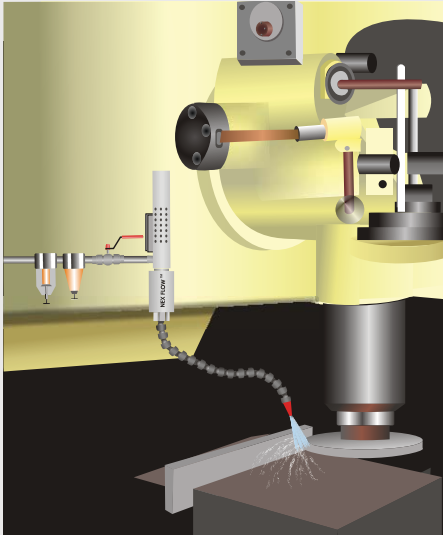

**Model 570015FS Takım Soğutucu, sürekli kesim yapan kağıt rulo dilme bıçaklarının soğutulmasında kullanılabilir.**

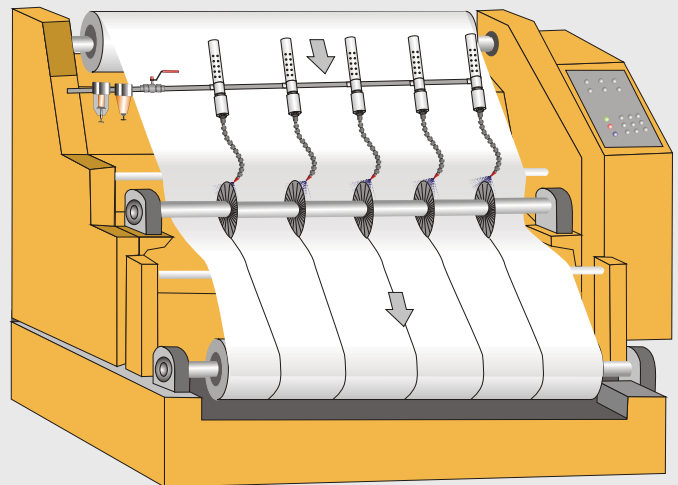

## KULLANIMI VE SEÇİMİ

Her zaman temiz ve kuru basınçlı hava kullanın. Kuru havanın sağlanması için, 15 SCFM debili sistemler için manuel filtre ve daha büyük debideki sistemler için otomatik tahliyeli filtre sistemle birlikte verilir. Eğer basınçlı hava hattında yağ problemi varsa, ayrıca bir yağ ayırıcı filtrenin kullanımı tavsiye edilir. Üflenilen havanın ısı, bir regülatör ya da kısıtlama vanası yardımıyla basınç düşürülerek ayarlanabilir. Kullanılan basınçlı havanın boşa gitmesini engellemek için, soğutucunun takım çalıştığı devreye girmesini sağlayan bir selenoid valf de sisteme ilave edilebilir.

Takım soğutucular 15, 25, 30 ve 40 SCFM debilerinde; tek çıkışlı ve çift çıkışlı olmak üzere iki tipte bulunur.

Tek çıkışlı soğutucular delme ve yüzey temizleme gibi küçük yüzeyler için yapılan işlemlerde kullanılır. Çift çıkışlı soğutucular serit testere, freze, chill roll memeleri vb. daha çok yüzey soğutmasının gerektiği durumlarda kullanılır. Bir tipten diğerine geçmek için yalnızca hortum setini değiştirmek yeterlidir. Birçok uygulama için 15 SCFM debi yeterlidir. Bununla birlikte, titanyum gibi sert malzemeler ya da yüksek hızda yapılan işlemler için daha yüksek debilere ihtiyaç duyulabilir. Debi ihtiyacı uygulamaya göre değişiklik gösterir ve uygulama mühendisinden yardım alınabilir.

## MODEL 57015FS

Tek çıkışlı soğutucu, Hortum seti , 3/8" (10mm) Konik Nozul, 1-1/4" (32mm) Fan Nozulu, Manuel Tahliyeli Filtre elemanlarından oluşur.



## MODEL 57015FD

Çift çıkışlı soğutucu, Çiftli Hortum seti , İki adet 1/4" (6mm) Konik Nozul, 1" (25,4mm) Fan Nozulu, Manuel Tahliyeli Filtre elemanlarından oluşur.

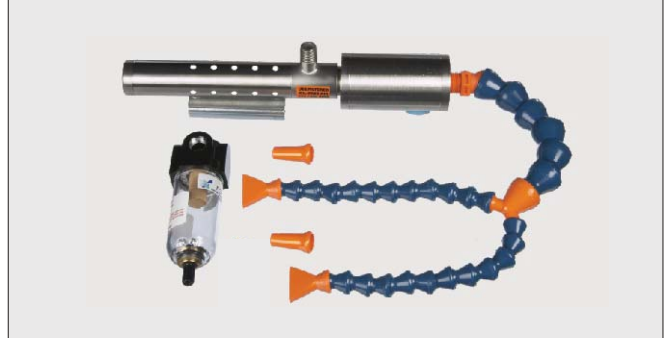

## MODEL 57025FS

Takım soğutucu, Tek çıkışlı hortum seti , 3/8" (10mm) Konik Nozul, 1-1/4" (32mm) Fan Nozulu, Otomatik Tahliyeli Filtre elemanlarından oluşur.



## MODEL 57025FD, 57030FD, 57040FD

Takım soğutucu, Çiftli Hortum seti , İki adet 1/4" (6mm) Konik Nozul, 1" (25,4mm) Fan Nozulu, Otomatik Tahliyeli Filtre elemanlarından oluşur.

